

საბურავების კონსოლიდირებული ტენდერების სატენდერო კომისიამ კონსოლიდირებული ტენდერების ჩატარების მიზნით განახორციელა ტექნიკური კვლევა და გამართა არაერთი შეხვედრა როგორც საბურავების ბიზნეს სექტორის წარმომადგენელ კომპანიებთან, ასევე აღნიშნული სფეროს სპეციალისტებთან. განხორციელებული კვლევებისა და მიღებული კონსულტაციების შედეგად, ასევე საბურავების ბაზარზე დღევანდელი მდგომარეობის გათვალისწინებით, სატენდერო კომისიამ შეიმუშავა ქვემოთ მოყვანილი რეკომენდაცია საქართველოს ზამთრის პირობებში საბურავების სწორი ექსპლუატაციის შესახებ.

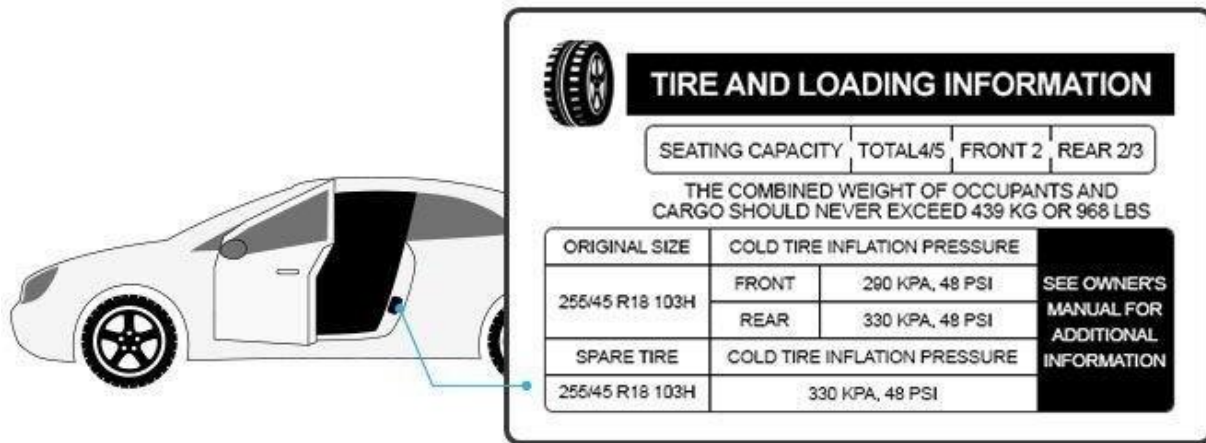

შესყიდვის გეგმაში საბურავების ზომების მითითებისას, გთხოვთ მიუთითოთ ქარხანა მწარმოებლის მიერ განსაზღვრული საბურავის ზომები რომელიც დატანილია ავტომობილის მარაზე. თვითნებურად საბურავების ზომების ცვლილება ეწინააღმდეგება საავტომობილო ექსპლუატაციის ნორმებს და საფრთხეს უქმნის მძღოლისა და მგზავრების სიცოცხლეს.

რეკომენდაცია

ზამთრის სეზონისათვის საბურავების ექსპლუატაციის შესახებ

უპირველეს ყოვლისა ავტომანქანის მფლობელებმა უნდა გაითვალისწინონ ის ფაქტი, რომ +7°C და ნაკლები ტემპერატურის პირობებში (ე.წ. ზამთრის სეზონი) სავალდებულოა ზამთრის საბურავების გამოყენება.

ევროპის ქვეყნებში (ბულგარეთი, ხორვატია, ჩეხეთი, გერმანია, ჰოლანდია, რუმინეთი, სერბეთი, საფრანგეთი და სხვა) 15 ნოემბრის შემდეგ ავტომანქანების მფლობელებისათვის

სავალდებულოა გადაადგილდნენ ზამთრის საბურავებით, რათა სათანადოდ იქნეს დაცული უსაფრთხოების ნორმები.

ზემოაღნიშნულიდან გამომდინარე, სატენდერო კომისია შემსყიდველ ორგანიზაციებს აძლევს რეკომენდაციას, საქართველოშიც ზამთრის პერიოდში გადაადგილდნენ მხოლოდ ზამთრის სეზონის საბურავებით.

როგორც უკვე ცნობილია, კონსოლიდირებული ტენდერების სატენდერო კომისიის მიზანია შემსყიდველმა ორგანიზაციებმა კონსოლიდირებული ტენდერების ფარგლებში მიიღონ ისეთი საბურავები, რომლებიც აკმაყოფილებენ ევროპის ეკონომიკური კომისიის მოთხოვნებს, გააჩნიათ შესაბამისი ECE სერთიფიკატები და მათი რეალიზება, უსაფრთხოების ნორმების დაცვის თვალსაზრისით, დაშვებულია ევროპის ბაზარზე.

სედანისა და C ბორტის ტიპის ავტომანქანების შემთხვევაში, საბურავებზე, რომლებიც განკუთვნილი არიან ზამთრის სეზონისათვის და აკმაყოფილებენ ECE რეგულაციებს, აუცილებლად დატანილია M+S-ისა და ზამთრის სეზონის - ფიფქის აღმნიშვნელი მარკირებები. შესაბამისად, ისეთი საბურავები, რომლებზეც დატანილია M+S და ფიფქის მარკირება ერთდროულად, წარმოადგენენ სუფთა ზამთრის საბურავებს. აღნიშნული საბურავების გამოყენების პირობები განისაზღვრება ECE სერთიფიკატის შესაბამის ველში - გამოყენების პირობები “Category of Use” ზამთრის “Winter” მითითებით.

იმ შემთხვევაში, თუ სედანის საბურავზე დატანილია მხოლოდ M+S მარკირება და არ არის „ფიფქი“, იგი არ წარმოადგენს ზამთრის საბურავს და ვერ დააკმაყოფილებს ევროპის კომისიის რეგულაციებით დადგენილ მოთხოვნებს. აღნიშნულ საბურავს არ ექნება ECE სერთიფიკატი, რომლის შესაბამის ველში - გამოყენების პირობები “Category of Use” მითითებული იქნება ზამთარი “Winter”. კონსოლიდირებული ტენდერის ფარგლებში კი კომისიის მიერ დაუშვებელია სატენდერო წინადადების მიღება, რომელიც ითვალისწინებს ისეთი საბურავების შეძენას, რომელსაც არ გააჩნია ECE სერთიფიკატი. აღნიშნული მსჯელობიდან გამომდინარე, მიზანშეწონილია სედანისა და C ბორტის ტიპის ავტომანქანებისათვის, ზამთრის სეზონისათვის CTD.SPA.GE მოდულში, საბურავის ტიპის ველში M+S -ის ნაცვლად მიუთითოთ ზამთარი.

ყველა სეზონი (All season) ტიპის საბურავებს, რომელთა გამოყენება მიზანშეწონილია ზამთრის სეზონზე, აწარმოებს მხოლოდ რამოდენიმე ბრენდი, როგორცაა Dunlop, good year, Westlake, kumho და სხვ. მოცემული ბრენდები მსოფლიოს ბაზარზე ყველა სეზონის (All season) საბურავებით ფართოდ არ ოპერირებენ, რის გამოც საქართველოში მოქმედი იმპორტიორები მოკლებულნი არიან შესაძლებლობას განახორციელონ იმპორტი ისეთი მოცულობით, რომლითაც შესაძლებელი იქნება კონსოლიდირებულ ტენდერით მოთხოვნილი ოდენობის დაკმაყოფილება. აღნიშნული მსჯელობიდან გამომდინარე, ასევე მიზანშეწონილია სედანისა და C ბორტის ტიპის ავტომანქანებისათვის, ზამთრის სეზონისათვის CTD.SPA.GE მოდულში, საბურავის ტიპის ველში ყველა სეზონის (All season) ნაცვლად მიუთითოთ ზამთარი.

ამრიგად, სატენდერო კომისიამ მიიღო გადაწყვეტილება, რომ სედანისა და C ბორტის ტიპის ავტომანქანებისათვის ზამთრის სეზონზე გამოიყენოთ მხოლოდ ზამთრის საბურავები და CTD.SPA.GE მოდულში საბურავის ტიპის ველში მიუთითოთ მხოლოდ ზამთარი. აღნიშნულის შედეგად მიიღებთ ზამთრის საბურავებს, რომლებზეც დატანილი იქნება M+S და ფიფქის მარკირება ერთად.

ჯიპის ტიპის ავტომანქანების საბურავების შეთხვევაში ზემოაღნიშნული მოთხოვნები არ ვრცელდება. ჯიპებისათვის შესაძლებელია M+S და ყველა სეზონის (All Seasons) ტიპის საბურავების შესყიდვა, მაგრამ გასათვალისწინებელია ის ფაქტიც, რომ არ არის რეკომენდირებული ისინი გამოყენებულ იქნენ მკაცრი ზამთრის პირობებში (დიდთოვლობა, ყინვა და ა.შ), რომლითაც საქართველოს მაღალმთიანი რეგიონები ხასიათდება. ჯიპის შემთხვევაში M+S და ყველა სეზონის (All Seasons) ტიპის საბურავები ზამთრის სეზონზე არ არიან ისეთი ეფექტური და უსაფრთხო, როგორც ზამთრის საბურავები, ხოლო ზაფხულის სეზონზე (+7 გრადუსი და მეტი ტემპერატურა) ისინი ხასიათდებიან მომეტებული ცვეთით და დაბალი მოჭიდებით.

ამრიგად, იმ შემთხვევაში თუ არ გიწევთ მკაცრი ზამთრის პირობებში გადაადგილება, ჯიპის ტიპის ავტომანქანებისათვის შესაძლებელია M+S და ყველა სეზონის (All Seasons) საბურავების გამოყენება, ხოლო სხვა ექსტრემალური ან/და მკაცრი პირობებისათვის, უსაფრთხოების თვალსაზრისით, რეკომენდირებულია ზამთრის საბურავის გამოყენება.

გთხოვთ, გაითვალისწინოთ აღნიშნული რეკომენდაცია და ზამთრის სეზონისათვის კონსოლიდირებული ტენდერების მენეჯმენტის მოდულში, CTD.SPA.GE, საბურავის ტიპის ველში მითითება გააკეთოთ ზემოაღნიშნული მსჯელობის შესაბამისად.

საბურავების სპეციფიკიდან გამომდინარე არსებობს ისეთი გამონაკლისი შეთხვევებიც, როგორცაა Lada Niva, Vaz Yaz (და სხვა) ავტომანქანების საბურავები, რომელთა ექსპლუატაციის პირობები არ ექვემდებარება ზემოთ მოყვანილ ნორმებს. აღნიშნულ საბურავებს აწარმოებს თავად ავტომანქანის მწარმოებელი ქარხანა, რომელიც თვითონ განსაზღვრავს, თუ რომელი მანქანისათვის რა ტიპის საბურავის გამოყენებაა დასაშვები. მაგალითად: თუ ზოგადად C ბორტიან ავტომობილებზე შეზღუდულია m+s ტიპის საბურავის შესყიდვა, ავტომობილ yaz-ისათვის ქარხანა აწარმოებს ყველა სეზონის ტიპის საბურავებს M+S მარკირებით. ამიტომ ავტომობილ yaz-ისათვის შესაძლებელი იქნება მხოლოდ ასეთი საბურავის შეძენა.

ვინაიდან CTD.SPA.GE მოდულის მეშვეობით ტექნიკურად ვერ ხერხდება დეტალური გამიჯვნა, ისეთი ავტომანქანებისათვის, როგორცაა Lada Niva, Vaz Yaz, Mitsubishi Delica და სხვ. საბურავის ტიპის ველში მიუთითეთ ნებისმიერი, მაგალითად ყველა სეზონი (All Seasons). კიდევ ერთხელ აღვნიშნავთ, რომ აღნიშნული ავტომანქანებისათვის, მიუხედავად მითითებულისა განხორციელდება იმ საბურავების შესყიდვა, რომელთაც ქარხანა მწარმოებელი სპეციალურად მათთვის აწარმოებს.

დამატებითი კითხვებისათვის შეგიძლიათ დაგვიკავშირდეთ:

571 255 255

ლაშა კირვალიძე

კონსოლიდირებული ტენდერების სამსახური

სახელმწიფო შესყიდვების სააგენტო.

ზამთრის სეზონის საბურავები

სედანის ტიპის ავტომანქანებისათვის „Winter“



ზამთრის პერიოდში სედანის ტიპის ავტომანქანებისათვის გამოიყენება საბურავები ზამთრის აღმნიშვნელი მარკირებით (ფიფქი) და M+S მარკირებით.

ა) საბურავები ზამთრის მარკირებით



Snow tyre - თოვლის საბურავი, უპირველესყოვლისა ნიშნავს ისეთ საბურავს, რომლის პროტექტორი და სტრუქტურა შემქნილია იმგვარად, რომ უზრუნველყოფილ იქნეს უკეთესი გადაადგილება მშრალ თოვლიანობისა და თოვლის დნობის პირობებში.

ბ) საბურავები M+S მარკირებით

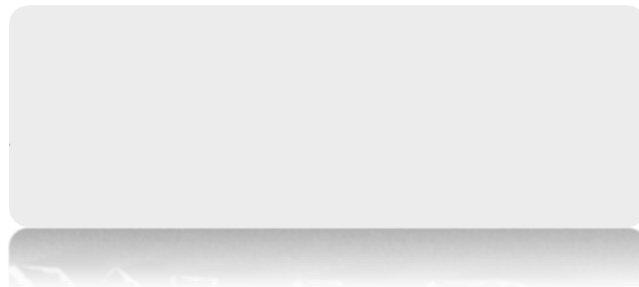

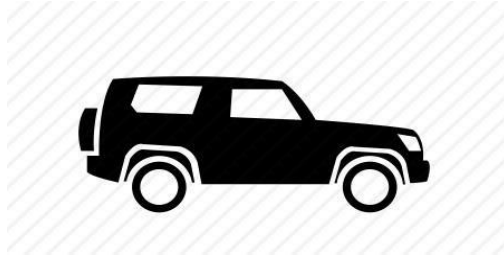

ევროპის ეკონომიკური კომისიის №30 რეგულაციის შესაბამისად, M+S ტიპის საბურავი არის ზამთრის საბურავი და მისი გამოყენება რეკომენდირებულია ზამთარში. საყურადღებოა, რომ **M+S ტიპის საბურავი არ ნიშნავს ყველა სეზონის საბურავს.**

„M+S“ საბურავები შექმნილია სპეციალურად, რათა გააუმჯობესოს ავტომანქანის გადაადგილება ტალახში, მშრალი თოვლისა და თოვლის დნობის პირობებში. „M+S“ საბურავების პროტექტორი ხასიათდება ღრმა ღარებით (რომელიც უზრუნველყოფს ტალახში გადაადგილებას) და ე.წ. „ბლოკებით“ (რომელიც აადვილებს თოვლისა და ყინულის პირობებში გადაადგილებას). M+S ტიპის საბურავი შესაძლებელია (მაგრამ არ არის რეკომენდირებული) ასევე გამოიყენებოდეს ზაფხულის პერიოდში, რადგან მაღალი ტემპერატურის პირობებში (+7 გრადუსი და მეტი) იგი ხასიათდება არადაამკმაცოფილებელი მოჭიდებითა და მაღალი ცვეთით.

ყველა სეზონის საბურავები

„All Seasons A/S“



ყველა სეზონის საბურავის გამოყენება დასაშვებია -5°C და მეტი ტემპერატურის პირობებში.

ყველა სეზონის საბურავის გამოყენება რეკომენდირებულია „ზომიერ“ კლიმატურ პირობებში, სადაც არ არის მკაცრი კლიმატი, ვინაიდან მაღალი ტემპერატურის პირობებში ყველა სეზონის საბურავი გამოირჩევა მომეტებული ცვეთით და დაბალი მოჭიდებით, ხოლო მკაცრი ზამთრის პირობებში იგი ვერ უზრუნველყოფს უსაფრთხო გადაადგილებას. ევროპის ეკონომიკური კომისიის №30 რეგულაციის შესაბამისად, ევროპაში, ზამთრის სეზონში ე.წ. ALL SEASON (ყველა სეზონის) საბურავით გადაადგილება იკრძალება.

სპეციალიზირებული საბურავები



საბურავი
„M/T-ტალახის“
პროტექტორით



ტალახის საბურავი გამოირჩევა პროტექტორით, რომლის დიდი ბლოკები და ბლოკთაშორისი ღარები უზრუნველყოფს გადაადგილებას ღრმა ტალახის პირობებში. ტალახის საბურავი ასევე შესაძლებელია დამატებით გათვლილი იყოს ზამთრის სეზონისათვის და საბურავს გააჩნდეს M+S მარკირება, რაც უზრუნველყოფს ყინულსა და ღრმა თოვლის პირობებში გაუმჯობესებულ გადაადგილებას.

საბურავი

„A/T-უგზობის“

პროტექტორით



უგზობის საბურავი გამოირჩევა ისეთი პროტექტორით, რომელიც უზრუნველყოფს გადაადგილებას უგზობის პირობებში (ე.წ. OFF ROAD). საბურავი შექმნილია ისე, რომ იგი უზრუნველყოფს მაქსიმალურ მოჭიდებას ისეთ ექსტრემალურ პირობებში, როგორცაა ქვადორღი, კლდე, ქვიშა, ტალახი, თოვლი და სხვა.